

ITI Carpenter 1st Year Module 5 Wood sawing machine

(1). What is the distance of the fingers from the blade while working on band saw? | बैंड सॉ पर काम करते समय ब्लेड से उंगलियों की दूरी कितनी होती है?

- (A) 60 mm
- (B) 65 mm
- (C) 70 mm
- (D) 75 mm

Correct Answer : D

(2). What is the safety precaution observed in working circular saw machine? | सर्कुलर सॉ मशीन में कार्य करते समय कौनसी सुरक्षा एहतियात अपनाना चाहिए?

- (A) Maintain the angle of teeth | दांतों के कोण को बनाए रखें
- (B) Maintain the size of blade | ब्लेड का आकार बनाए रखें
- (C) Maintain the pitch of blade | ब्लेड की पिच बनाए रखें
- (D) Check the blade is properly fitted and tightened to arbor | जांच करें कि ब्लेड ठीक से फिट है और आर्बर से कसी हुई है

Correct Answer : D

(3). What is the use of horizontal band saw machine? | क्षैतिज बैंड सॉ मशीन का उपयोग क्या है?

- (A) Sawing size timber | साइंग टिम्बर साइज़
- (B) Sawing curve and mitre | साइंग कर्व और माइटर
- (C) Sawing large diameter logs | बड़े व्यास लॉग की साइंग
- (D) Sawing small diameter logs | छोटे व्यास लॉग्स की साइंग

Correct Answer : C

(4). What is the material used to manufacture band saw machine frame? | बैंड सॉ मशीन के फ्रेम के निर्माण के लिए उपयोग की जाने वाली सामग्री क्या है?

- (A) Steel | स्टील
- (B) Cast iron | कास्ट आयरन**
- (C) Mild steel | माइल्ड स्टील
- (D) Forged steel | फॉर्ज्ड स्टील

Correct Answer : B

(5). What is the distance to be maintained by the observer from the band saw machine? | प्रेक्षक द्वारा बैंड सॉ मशीन से कितनी दूरी बनाए रखनी है?

- (A) 1 Metre**
- (B) 2 Metres
- (C) 3 Metres
- (D) 4 Metres

Correct Answer : A

(6). What is the name of machine used for cutting, bevels, rebates, grooves and tenons? | बेवेल, रिबेट, ग्रुवेस और टेनन को काटने के लिए इस्तेमाल की जाने वाली मशीन का नाम क्या है?

- (A) Mortising | मोर्टिसिंग
- (B) Band saw | बैंड सॉ
- (C) Circular saw | सर्कुलर सॉ**
- (D) Turning lathe | टर्निंग लेथ

Correct Answer : C

(7). What is the name of operation in circular saw machine? | सर्कुलर सॉ मशीन में इस ऑपरेशन का नाम क्या है?

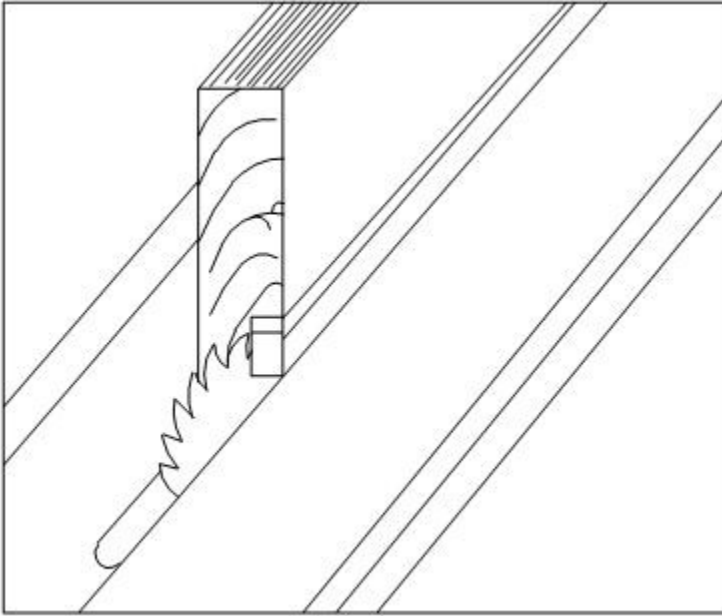

- (A) Ripping | रिपिंग
- (B) Rebating | रिबेटिंग
- (C) Tenoning | टेननिंग
- (D) Grooving | ग्रूविंग

Correct Answer : B

(8). What is the benefit of mitre gauge in cross cutting? | क्रॉस कटिंग में माइटर गेज का क्या फायदा है?

- (A) Support of the blade | ब्लेड को सपोर्ट
- (B) Marking the work piece | कार्य खण्ड को चिह्नित करना
- (C) Measuring the work piece | कार्य खण्ड को मापना
- (D) Guide and hold work piece | कार्य खण्ड को गाइड और पकड़ना

Correct Answer : D

(9). Which PPE is used for handling the job while working in band saw machine? | बैंड साँ मशीन में कार्य करते हुए जाँब को संभालने के लिए किस P.P.E का उपयोग किया जाता है?

- (A) Gloves | दस्ताने
- (B) Hand screen | हाथ की स्क्रीन
- (C) Welding helmet | वेल्डिंग हेलमेट
- (D) Leg guards | लेग गार्ड

Correct Answer : A

(10). What is the prevention taken while working with a circular saw machine? | सर्कुलर साँ मशीन के साथ कार्य करते समय क्या रोकथाम की जाती है?

- (A) Avoid lubrication | चिकनाई से बचें
- (B) Proper saw blade | उचित साँ ब्लेड
- (C) Use the knot timber | टिम्बर नाँट का इस्तेमाल करे
- (D) Never stand directly in the line with blade | ब्लेड के साथ कभी भी सीधे लाइन में खड़े न हों

Correct Answer : D

(11). What is the advantage of ripping fence in band saw machine? | बैंड साँ मशीन में रिपिंग फेंस का क्या फायदा है?

- (A) Accurate repacking and grooving | सटीक पुनरावर्तन और ग्रोविंग
- (B) Accurate ripping and cross cutting | सटीक रिपिंग और क्रॉस कटिंग
- (C) Accurate mitre and inclined cutting | सटीक मैटर और इन्क्लाइन्ड कटिंग
- (D) Accurate zig-zag and key hole cutting | सटीक ज़िग-ज़ैग और की होल कटिंग

Correct Answer : B

(12). What is the operation for circular saw machine? | सर्कुलर साँ मशीन का यह ऑपरेशन क्या है?

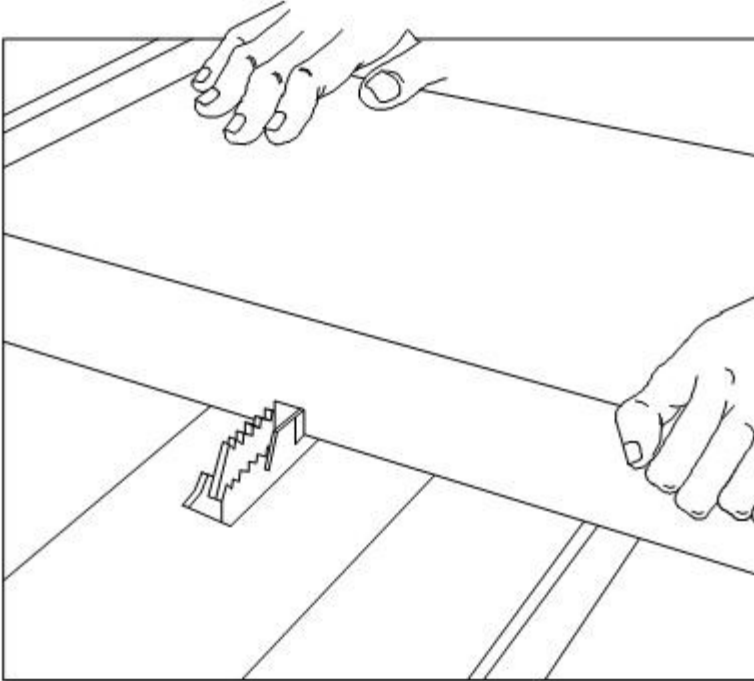

- (A) Ripping | रिपिंग
- (B) Grooving | ग्रूविंग
- (C) Mitre cutting | माइटर कटिंग
- (D) Bevel cutting | बेवल कटिंग

Correct Answer : B

(13). How to maintain the band saw machine blade after the work? | कार्य के बाद बैंड साँ मशीन के ब्लेड को कैसे बनाए रखा जाए?

- (A) Filing of the teeth | दांतों की फाइलिंग
- (B) Setting of the teeth | दांतों की सेटिंग
- (C) Sharpening of the teeth | दांतों का तेज होना
- (D) Releasing tension and safe | तनाव को रिलीज़ करना

Correct Answer : D

(14). Which is the fitted to wheels for smooth running in band saw machine? | बैंड सॉ मशीन में सुचारू रूप से चलने के लिए पहियों में क्या फिट किया जाता है?

- (A) Ball bearing | बॉल बियरिंग
- (B) Split bearing | स्प्लिट बियरिंग
- (C) Solid bearing | सॉलिड बियरिंग
- (D) Bush bearing | बुश बियरिंग

Correct Answer : A

(15). What is the part marked as 'X'? | 'X' के रूप में चिह्नित भाग क्या है?

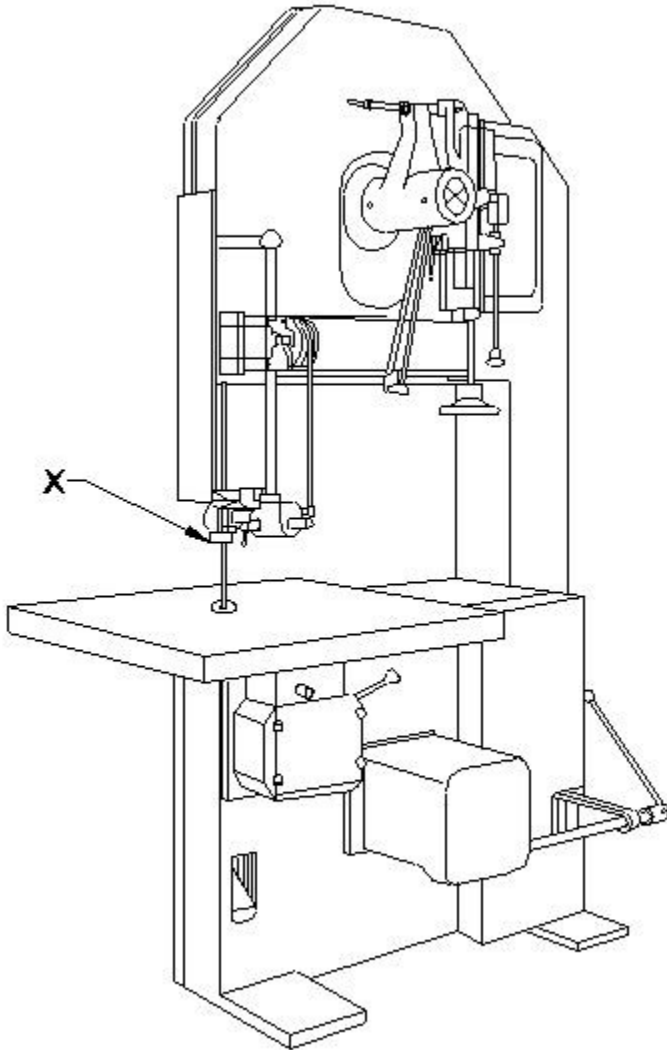

- (A) Table | टेबल
- (B) Guard | गार्ड
- (C) Saw guide | साँ गाइड**
- (D) Saw straining wheel | साँ स्ट्रेनिंग व्हील

Correct Answer : C

(16). Which part is tilted and lowered at an angle 45° in band saw machine? | बैंड साँ मशीन में 45° के कोण पर कौन सा हिस्सा झुकाया और निचे किया जाता है?

- (A) Table | टेबल**
- (B) Upper guide | ऊपरी गाइड
- (C) Lower wheel | निचला पहिया
- (D) Upper wheel | ऊपरी पहिया

Correct Answer : A

(17). Which sawing operation used for removing the corners of square stock? | स्क्वायर स्टॉक के कोनों को हटाने के लिए किस साँइंग ऑपरेशन का उपयोग किया जाता है?

- (A) Cross cutting | क्रॉस कटिंग
- (B) Curve cutting | कर्व कटिंग
- (C) Cutting circle | कटिंग सर्कल
- (D) Bevel and chamfer cutting | बेवेल और चम्फर कटिंग**

Correct Answer : D

(18). Which tool is used for support of sawing in band saw machine? | बैंड साँ मशीन में साँइंग को सपोर्ट करने के लिए किस उपकरण का उपयोग किया जाता है?

- (A) Iron bar | आयरन बार
- (B) Push stick | पुश स्टिक**
- (C) Cork block | कॉर्क ब्लॉक

(D) Wooden rule | वुडेन रूल

Correct Answer : B

(19). How to prevent the blade from stripping in band saw machine? | बैंड सॉ मशीन में ब्लेड को स्ट्रिपिंग से कैसे रोके?

(A) Fitting the rubber tyre | रबर टायर लगाना

(B) Cover with strong guards | मजबूत गार्ड्स के साथ कवर करना

(C) Fit the rubber gasket | रबर गैसकेट लगाना

(D) Fit with metal washer | धातु वॉशर के साथ फ़िट करना

Correct Answer : A

(20). What is the safety precaution observed while working in band saw machine? | बैंड आरी मशीन में काम करते समय क्या सुरक्षा सावधानी बरती जाती है?

(A) Check the guard | गार्ड की जाँच करें

(B) Clean the blade | ब्लेड साफ करें

(C) Check the blade teeth | ब्लेड के दांत चेक करें

(D) Switch off to make any adjustments | कोई समायोजन करने के लिए बंद करें

Correct Answer : D

(21). Which part is used for cross cutting in vertical band saw machine? | ऊर्ध्वाधर बैंड सॉ मशीन में क्रॉस कटिंग के लिए किस भाग का उपयोग किया जाता है?

(A) Butt gauge | बट गेज

(B) Wire gauge | वायर गेज

(C) Mitre gauge | मीटर गेज

(D) Panel gauge | पैनल गेज

Correct Answer : C

(22). What is the PPE used to protect the falling timber in circular saw machine? | सर्कुलर साँ मशीन में गिरने वाली लकड़ी को बचाने के लिए इस्तेमाल होने वाले पीपीई को क्या कहते हैं?

- (A) Safety shoes | सुरक्षा के जूते
- (B) Safety sandals | सुरक्षा सैंडल
- (C) Safety slipper | सुरक्षा चप्पल
- (D) Safety canvas | सुरक्षा कैनवास

Correct Answer : A

(23). Which protective device safe guard the fingers from saw blade and wood scales? | कौन सा सुरक्षात्मक उपकरण उंगलियों को आरी के ब्लेड और लकड़ी के स्केल्स से सुरक्षित रखता है?

- (A) Helmet | हेलमेट
- (B) Gloves | दस्ताना
- (C) Industrial safety boot | औद्योगिक सुरक्षा बूट
- (D) Apron | एप्रन

Correct Answer : B

(24). Which part is adjusted according to the thickness of stock for sawing in band saw? | बैंड साँ में साँइंग के लिए किस हिस्से को स्टॉक की मोटाई के अनुसार समायोजित किया जाता है?

- (A) Guide post | गाइड पोस्ट
- (B) Saw guides | साँ गाइड
- (C) Throat plate | थ्रोट प्लेट
- (D) Thrust wheels | थ्रस्ट व्हील्स

Correct Answer : A

(25). Which is the adjustment for height of saw guide post above the job in band saw machine? | बैंड साँ मशीन में जाँब के ऊपर साँ गाइड पोस्ट की ऊंचाई के लिए समायोजन कितने से किया जाता है?

- (A) 10 mm
- (B) 20 mm**
- (C) 30 mm
- (D) 40 mm

Correct Answer : B

(26). Which part of band saw machine to be lubricated? | बैंड साँ मशीन के किस भाग को लुब्रिकेट करना है?

- (A) Spring loaded lifting wheel | स्प्रिंग लोडेड लिफ्टिंग व्हील
- (B) Throat plate | थ्रोट प्लेट
- (C) Saw straining wheel | साँ स्ट्रेनिंग व्हील
- (D) Sliding parts | स्लाइडिंग पार्ट्स**

Correct Answer : D

(27). What is the feed of band saw machine while moving the stock? | स्टॉक को मूविंग समय बैंड साँ मशीन का फीड क्या होता है?

- (A) Faster | तेज़
- (B) Zig - Zag | ज़िग - ज़ैग
- (C) Inclined | झुका
- (D) Slowly | धीरे से**

Correct Answer : D

(28). What is the use of vertical band saw machine? | ऊर्ध्वाधर बैंड साँ मशीन का उपयोग क्या है?

- (A) Sawing size timber | साँइंग टिम्बर साइज़**

- (B) Sawing zigzag cutting | जिग ज़ैग कटिंग की साँइंग
- (C) Sawing keyhole cutting | साँइंग कीहोल कटिंग
- (D) Sawing large diameter log | बड़े व्यास लॉग की साँइंग

Correct Answer : A

(29). What is the part marked as 'X'? | 'X' के रूप में चिह्नित भाग क्या है?

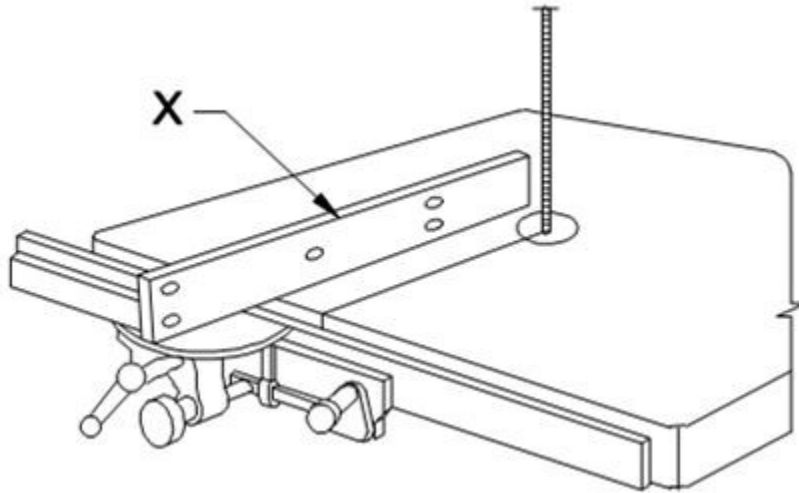

- (A) Saw | साँ
- (B) Table | टेबल
- (C) Fence | फेंस
- (D) Guide post | गाइड पोस्ट

Correct Answer : C

(30). What is the part marked as "X" in sawing? | साँइंग में "X" के रूप में चिन्हित भाग क्या है?

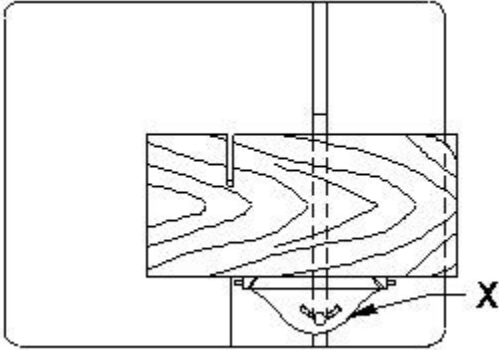

- (A) Ripping fence | रिपिंग फेंस
- (B) Mitre gauge | मीटर गेज**
- (C) Bevel gauge | बेवल गेज
- (D) Butt gauge | बट गेज

Correct Answer : B

(31). What is the remedy of click noise while working on the band saw machine? | बैंड साँ मशीन पर काम करते समय क्लिक शोर का उपाय क्या है?

- (A) Remove the wood | लकड़ी को हटाओ
- (B) Releasing the tension | तनाव को रिलीज़ करना
- (C) Switch off the machine | मशीन को स्विच ऑफ कर दें**
- (D) Adjust the ripping fence | रिपिंग फेंस को समायोजित करें

Correct Answer : C

(32). Which part of the circular saw machine is used for guiding the stock? | स्टॉक को गाइड करने के लिए सर्कुलर साँ मशीन का कौन सा भाग उपयोग किया जाता है?

- (A) Table | टेबल
- (B) Saw guard | साँ गाइड**

(C) Ripping fence | रिपिंग फेंस

(D) Extension guard | एक्सटेंशन गार्ड

Correct Answer : C

(33). Which part of the band saw machine prevents damage of teeth while breaking? | बैंड सॉ मशीन का कौन सा भाग टूटते समय दांतों को नुकसान से बचाता है?

(A) Saw guide | सॉ गाइड

(B) Upper guide | अपर गाइड

(C) Throat plate | थ्रोट प्लेट

(D) Ripping fence | रिपिंग फेंस

Correct Answer : C

(34). Which type of sawing operations carried out with mitre gauge? | मिटर गेज से किस प्रकार की आरी का कार्य किया जाता है?

(A) Free hand sawing | फ्री हैंड सॉइंग

(B) Curve cutting | कर्व कटिंग

(C) Cutting circles | कटिंग सर्किल्स

(D) Cross cutting | क्रॉस कटिंग

Correct Answer : D

(35). Which determines the size of band saw machine? | बैंड सॉ मशीन के साइज़ का निर्धारण कौन करता है?

(A) Width of the wheels | पहियों की चौड़ाई

(B) Diameter of the wheels | पहियों का व्यास

(C) Thickness of the wheels | पहियों की मोटाई

(D) Length of the guide post | गाइड पोस्ट की लंबाई

Correct Answer : B

(36). How to maintain the band saw wheels before switching on the machine? | मशीन को स्विच ऑन करने से पहले बैंड साँ के पहियों को कैसे बनाए रखा जाए?

- (A) Clean the rust | जंग को साफ करें
- (B) Clean the dust | धूल साफ करें
- (C) Check the alignment | संरेखण की जाँच करें
- (D) Guards must be closed | गार्ड को बंद करना होगा

Correct Answer : D

(37). How the work is fed for curve cutting in band saw machine? | बैंड साँ मशीन में वक्र काटने के लिए कार्य को कैसे फीड किया जाता है?

- (A) Very low and evenly | बहुत धीमे और समान रूप से
- (B) Very high and evenly | बहुत तेज और समान रूप से
- (C) High and evenly | तेज़ और समान रूप से
- (D) Slowly and evenly | धीरे-धीरे और समान रूप से

Correct Answer : D

(38). How to maintain the band saw blade before sawing on the machine? | मशीन पर साँइंग से पहले बैंड साँ ब्लेड को कैसे मेन्टेन करे ?

- (A) Sharp the blade using file | फ़ाइल का उपयोग करके ब्लेड को तेज करें
- (B) Properly adjust the tension | टेंशन को ठीक से समायोजित करें
- (C) Properly adjusted ripping fence | रिपिंग फेंस को उचित रूप से समायोजित करे
- (D) Setting the teeth using saw set | साँ सेट का उपयोग करके दांतों को सेट करना

Correct Answer : B

(39). Which saw used for accurate dimensioning? | सटीक डायमेंशन के लिए किस आरी का उपयोग किया जाता है?

(A) Hollow ground saw | हॉलो ग्राउंड सॉ

(B) Taper saw | टेपर सॉ

(C) Plate saw | प्लेट सॉ

(D) Swage saw | स्वर्ग सॉ

Correct Answer : A

(40). Which wood is to be avoided in sawing work? | आरी के काम में किस लकड़ी से बचना चाहिए?

(A) Live knot and straight grain wood | लाइव गाँठ और सीधे ग्रेन की लकड़ी

(B) Loose knot , Warps and nail wood | ढीली गाँठ, ताना और कील की लकड़ी

(C) Well seasoned wood | अच्छी तरह से परिपक्व लकड़ी

(D) Well texture wood | अच्छी बनावट वाली लकड़ी

Correct Answer : B

(41). How to maintain the vertical band saw machine after the work? | कार्य के बाद ऊर्ध्वाधर बैंड सॉ मशीन को कैसे बनाए रखा जाए?

(A) Check the wheels | पहियों की जाँच करें

(B) Sharpen the blade | ब्लेड को तेज करें

(C) Clean and lubricate | साफ और लूब्रिकेट

(D) Check the guide post | गाइड पोस्ट की जाँच करें

Correct Answer : C

(42). Which part is used to support the work while sawing in band saw machine? | बैंड आरा मशीन में साइंग करते समय किस हिस्से का उपयोग कार्य खण्ड को सपोर्ट करने के लिए किया जाता है?

(A) Table | टेबल

(B) Upper wheel | ऊपरी पहिया

- (C) Lower wheel | निचला पहिया
- (D) Saw straining wheel | साँ स्ट्रेनिंग व्हील

Correct Answer : A

(43). How to avoid wobbling and twisting in the cut of band saw machine? | बैंड साँ मशीन के कट में डगमगाने और ट्विस्टिंग से कैसे बचें?

- (A) Using throat plate | थ्रोट प्लेट का उपयोग करना
- (B) Using upper wheel | ऊपरी पहिया का उपयोग करना
- (C) Using thrust wheels | थ्रस्ट पहियों का उपयोग करना
- (D) Using guide post Jaws | गाइड पोस्ट जबड़े का उपयोग करना

Correct Answer : D

(44). What is the name of part marked as 'X'? | 'X' के रूप में चिह्नित भाग का नाम क्या है?

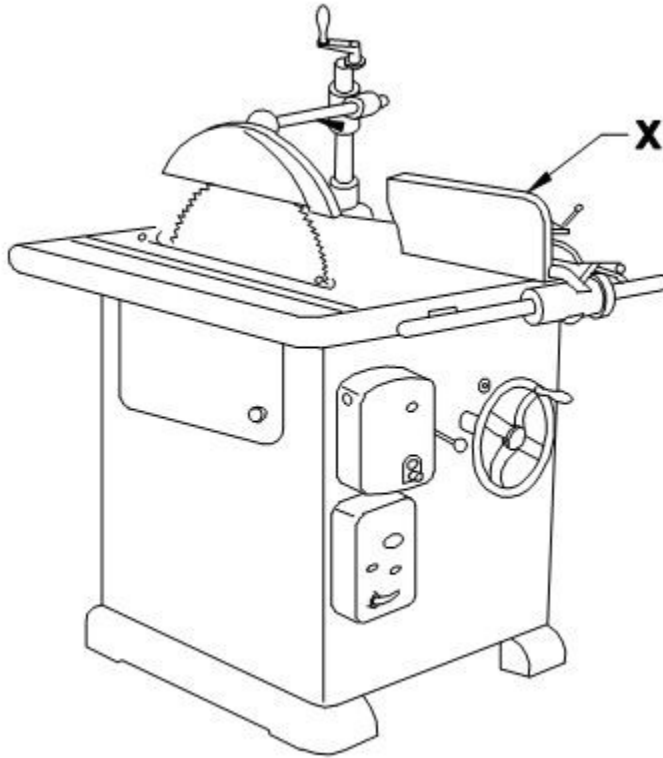

- (A) Fence | फेंस

- (B) Saw blade | साँ ब्लेड
- (C) Crown guard | क्राउन गार्ड
- (D) Extension guard | एक्सटेंशन गार्ड

Correct Answer : A

(45). Which lubricating material used for bearing collars in band saw machine? | बैंड साँ मशीन में बियरिंग कॉलर के लिए किस लुब्रिकेटिंग मैटेरियल का उपयोग किया जाता है?

- (A) Wax | मोम
- (B) Neaks - toot oil | नीक-टूथ ऑयल
- (C) Olive oil | जैतून का तेल

(D) Grease | ग्रीस

Correct Answer : D

(46). Why band saw machine frame firm fixed on floor? | बैंड साँ मशीन फ्रेम फर्म को फर्श पर क्यों फिक्स किया जाता है?

- (A) Avoid noise | शोर से बचें
- (B) Avoid jumping | कूदने से बचें
- (C) Avoid sound | ध्वनि से बचें
- (D) Avoid vibration | वाइब्रेशन से बचें**

Correct Answer : D

(47). Which determines the size of circular saw machine? | सर्कुलर साँ मशीन का आकार किसके द्वारा निर्धारित होता है?

- (A) Small diameter the circular blade | वृत्ताकार ब्लेड के छोटा व्यास
- (B) Medium diameter the circular blade | वृत्ताकार ब्लेड के मध्यम व्यास
- (C) Minimum diameter the circular blade | वृत्ताकार ब्लेड के न्यूनतम व्यास
- (D) Maximum diameter the circular blade | वृत्ताकार ब्लेड के अधिकतम व्यास**

Correct Answer : D

(48). Which symptom indicates a crack in the band saw blade? | बैंड साँ ब्लेड में दरार किस लक्षण का संकेत है?

- (A) Loosening of blade tension | ब्लेड का तनाव ढीला होना
- (B) Reduction of RPM | RPM में कमी
- (C) Unequal running of machine | मैडिने की समान दौड़
- (D) Click noise | क्लिक शोर**

Correct Answer : D

(49). What is the function of saw blade in band saw machine? | बैंड साँ मशीन में साँ ब्लेड का क्या कार्य है?

- (A) Running over two vertical wheels | दो ऊर्ध्वाधर पहियों पर चल रहा है**
- (B) Running over two inclined wheels | दो इन्क्लाइन्ड पहियों पर चल रहा है
- (C) Running over two vertical spur gear | दो ऊर्ध्वाधर स्पर गियर पर चल रहा है
- (D) Running over two vertical "Vee" pulley | दो ऊर्ध्वाधर "Vee" गियर्स पर चल रहा है

Correct Answer : A

(50). Which stock is used for sawing in circular saw machine? | सर्कुलर साँ मशीन में साँइंग के लिए किस स्टॉक का उपयोग किया जाता है?

- (A) Flat stock | समतल स्टॉक**
- (B) Twisted stock | ट्विस्टेड स्टॉक
- (C) Bowing stock | बोइंग स्टॉक
- (D) Cupping stock | कपिंग स्टॉक

Correct Answer : A